



KAZ-L-016

工具自動計測高精度ツールセッター

ツール測定 of 自動化に成功

マシニングセンターでの工具長測定に必須であるツールセッター。
自社開発により工具長測定の自動化に成功。
自動測定する事により人為的ミスをなくすと共に、作業効率を
向上させます。



マグネット固定式



ねじ固定式



エアブロー
(オプション)



自動測定プログラム
(標準装備)



非常時自動停止

マグネット固定式により、取り外しが可能となり
テーブルをフルに使っての加工が可能です。

測定開始前エアブローにて、測定面の切削粉及び
切削油を除去。(オプション取付時)

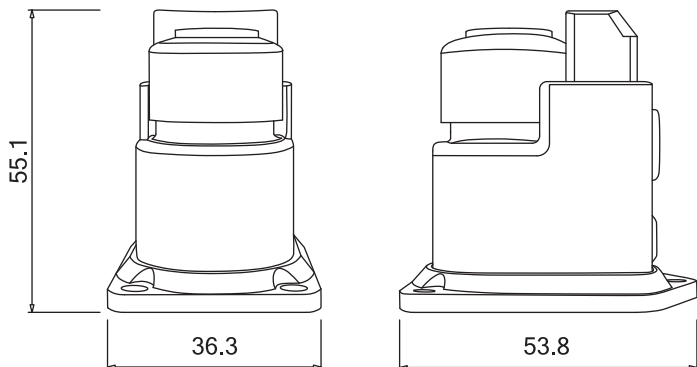

規格表

型式	KAZ-L-016	マグネット脱着	標準装備
測定可能径	Φ0.5~16.0	非常停止スイッチ	標準装備
繰返し精度	±0.003	エアブロー	オプション
防水規格	IP43相当	保証期間	1年

製造元



Shift to Next
KAZAKHS
株式会社 カザフ



株式会社 PLUS

〒190-0023

東京都立川市柴崎町6-7-21 TPSビル1F

TEL 050-6860-4807 FAX 050-3488-5280

E-mail plus@plus3.jp